

Largo & Allegro

Kompressoren

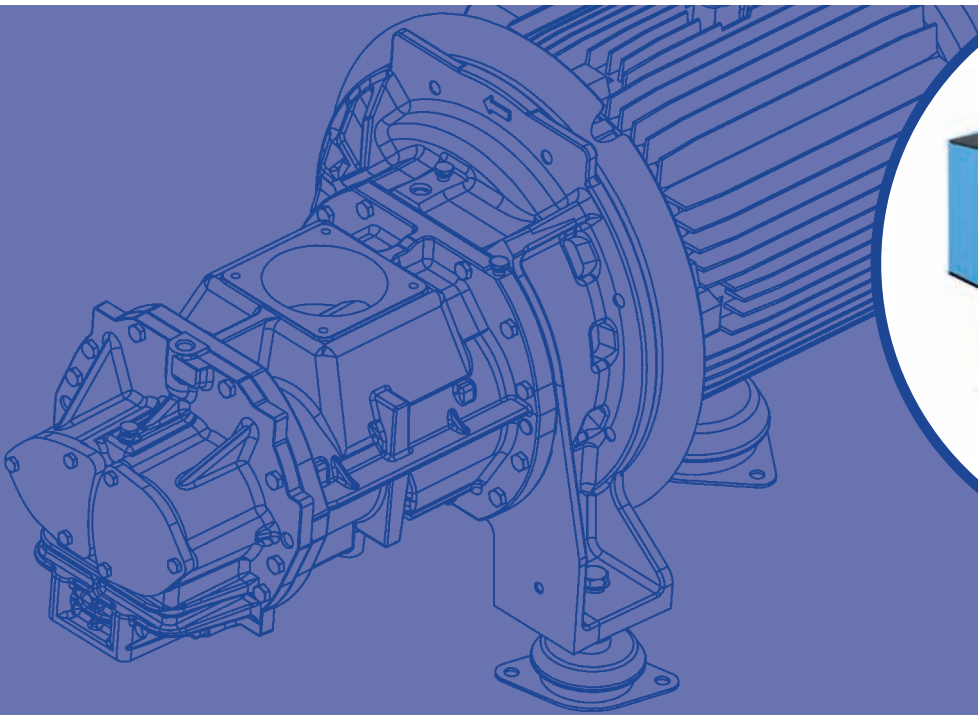

www.agre.at



LARGO & ALLEGRO 31-90

DIE DRUCKLUFT
FÜR IMMER.
SEIT 1919.

AGRE
KOMPRESSOREN

Ein Unternehmen der Atlas Copco Gruppe.

AGRE

Durch Technologie angetrieben,
mit Erfahrung entwickelt.

AGRE Kompressoren kann mehr als 90 Jahre Erfahrung in der Industrie vorweisen. Unser Ziel ist, mit unseren Druckluftlösungen für unsere Kunden die erste Wahl zu sein. Dafür brauchen wir kontinuierliche Investitionen in unsere Produktentwicklung, damit unsere Produkte immer die folgenden Merkmale bieten:

- Hohe Leistung und exzellente Qualität
- Integriert aufgebaute Lösungen
- Maximale Energieeffizienz
- niedrige Gesamtbetriebskosten
- Umweltschutz

www.agre.at



Die Stärken der Baureihe Largo & Allegro

Schraubenkompressoren aus der Baureihe Largo & Allegro 31-90 liefern hochwertige Druckluft für eine Vielzahl industrieller Aufgaben. Als Ergebnis kontinuierlicher Investitionen in Produktentwicklung zeichnen sich diese Kompressoren durch drei innovative Merkmale aus.

Kompressoren mit Getriebeantrieb

- Sehr energieeffizient, ohne langfristigen Verlust
- Bis zu 3 % weniger Energieverbrauch im Vergleich zum Keilriemenantrieb

Steuerungen auf aktuellem Stand der Technik

- Farbiges Grafikdisplay für Air Control 5.1 (bei IVR-Maschinen)
- Intelligente Steuerung von Leerlaufzyklen
- Flexibel programmierbare Schaltzeiten zum effizienten Anpassen an Ihren Bedarf
- Hervorragende Kommunikationsmöglichkeiten
- Voll kompatibel mit den Familien Air Control

Modulares Design

- Gewährleistet eine einfache Wartung.



Eine Baureihe, die jedem Bedarf gerecht wird

In der Baureihe Largo & Allegro 31-90 finden Sie exakt das passende Kompressormodell für Ihren Bedarf.

Die Leistung, die Sie brauchen

- Modelle von 30 bis 90 kW (40 bis 125 PS) lieferbar
- Vier Druckvarianten pro Kompressor
- Allegro in zwei Varianten mit unterschiedlichen Druckbereichen

Die Energieeffizienz, die Sie brauchen

- Largo ist die Variante mit Last/Leerlauf-Regelung für eine Basislast, bei der Sie kontinuierlich eine maximale Luftmenge brauchen.
- Allegro ist die frequenzgeregelte Variante für schwankenden Luftbedarf bei optimiertem Energieverbrauch.

Die Leistung, die Sie suchen

- Für harte Bedingungen und Umgebungstemperaturen bis 46 °C ausgelegt
- Die wassergekühlte Variante bietet eine noch höhere Leistung bei noch leiserem Betrieb.

Die Optionen, die Sie brauchen

- Integrierter Trockner für alle Modelle bis Largo 75
- Integrierter Wasserabscheider für optimale Luftqualität
- Eine integrierte zentrale Steuerung sorgt für eine optimale Kommunikation zwischen den verschiedenen Kompressoren im Raum und erhöht die Effizienz.



Energie-Audit

Für eine optimale Energieeffizienz brauchen Sie den richtigen Kompressor. Wenden Sie sich an Ihre AGRE-Vertretung – wir führen anhand Ihrer Vorgaben eine Simulation aus, damit Sie die perfekte Druckluftlösung für Ihren Bedarf finden.

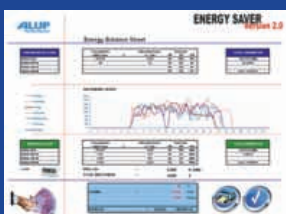

Ein Paket – vielfältige Vorteile

Die folgenden innovativen Merkmale zeigen, dass die Baureihe Largo & Allegro 31-90 Ihnen hohe Effizienz, einfache Wartung, geräuscharmen Betrieb und exzellente Kühlung bietet.

Höhere Effizienz



Hochwertiger Antriebsstrang (Direktantrieb)

- Getriebetechnologie für exzellente Energieeffizienz und Zuverlässigkeit
- Keine langfristigen Verluste dank Kombination aus Schrauben- und Getriebetechnologie
- Alle Systeme sind für optimale Effizienz mit angepassten Zahnradsätzen ausgestattet
- Innovatives Getriebe für eine kleine Stellfläche



Ein Motorhersteller für alle Modelle

- Effizienter IE2-Motor serienmäßig
- Optionaler IE3-Motor für höhere Kompressoreffizienz
- Eine Marke für alle Antriebsmotoren vereinfacht die Wartung



Im eigenen Unternehmen entwickelte Verdichter

- Hohe Leistung (Energie/Luftförderstrom)



Air Control 5.1

- Serienmäßig bei IVR-Maschinen, für Maschinen mit fester Drehzahl als Option erhältlich
- Intelligente Leerlaufzyklen
- Mehrfache Schalthueinstellungen für mehrere Druckbänder entsprechend dem Luftverbrauch
- Voll kompatibel mit den Familien Air Control
- Komfortables Farbdisplay und erweiterte Kommunikationsmöglichkeiten



Geringerer Geräuschpegel



Radialventilator

- Niedriger Energieverbrauch und geringerer Geräuschpegel
- Hocheffizienter Kühlluftstrom
- Lange Lebensdauer von Öl, Komponenten und Kompressor



Gekapseltes Einlassfilter serienmäßig

- Geräuscharm dank Bauform und Position des Filters
- Gesteigerte Liefermenge durch Luftansaugung im kalten Bereich des Kompressors
- Hohe Filtrationsqualität





Einfache Wartung



Solide Schalldämmhaube am Einlass

- Kleine Stellfläche: Der Kompressor lässt sich an einer Wand aufstellen.
- Schalldämmung mit Isolierschaum
- Verbesserte Kühlung durch optimierten Luftstrom
- Schutz des Ventilators vor Berühren

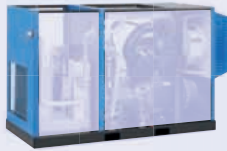

Innovatives Gehäuse

- Wartungstüren mit abnehmbaren Scharnieren montiert, robuste Türschlösser
- Schalldichter Dämmstoff an allen Teilen des Gehäuses
- Kleine Stellfläche
- Sicherungsbolzen zum problemlosen Transport (mit einer Palette und einem Gabelstapler)



Im eigenen Unternehmen entwickelter Ölabscheide-Behälter

- Integriertes Mindestdruckventil (MPV) schließt die Gefahr von Undichtigkeiten aus
- Lange Lebensdauer dank Teilen aus Gusseisen
- Für optimale Ölabscheidung ausgelegt



Separater Schaltschrank für Frequenzumrichter

- Leichter für Wartung und Reinigung zugänglich
- Optimale Kühlung des Frequenzumrichters garantiert lange Lebensdauer von Komponenten



Bessere Kühlung



Getrennte, großzügig dimensionierte Kühler

- Separate Öl- und Luftkühler für hochwertige Kühlung und lange Lebensdauer der Kühler
- Gleitschienen zum einfachen und sicheren Ausbauen
- Leicht zugänglich für Reinigung

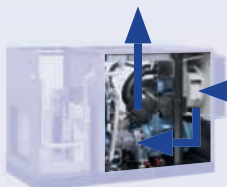

Verbesserte Motorkühlung

- Separater Kühlluftstrom
- Geeignet für harte Einsatzbedingungen und Temperaturen bis zu 46 °C

ENERGIEEFFIZIENZ-PAKET

Optimieren Sie Ihre Energieeffizienz

Über fünf Jahre gesehen machen die Energiekosten rund 70 % der gesamten Betriebskosten Ihres Kompressors aus. Darum ist die Senkung der Betriebskosten ein so wichtiger Aspekt bei jeder Druckluftlösung. Der Kompressor Allegro mit frequenzgeregeltem Antrieb kann die Energiekosten Ihres Kompressors um bis zu 30 % senken.

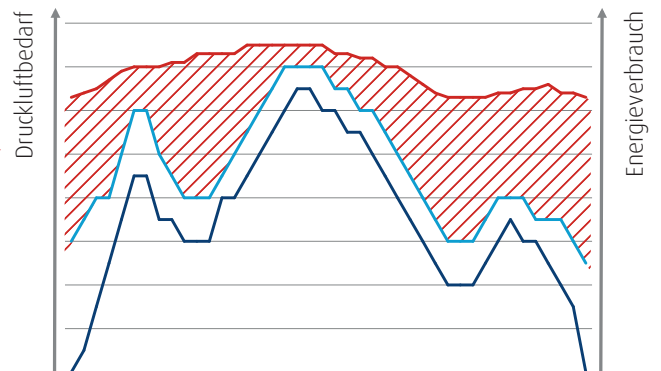
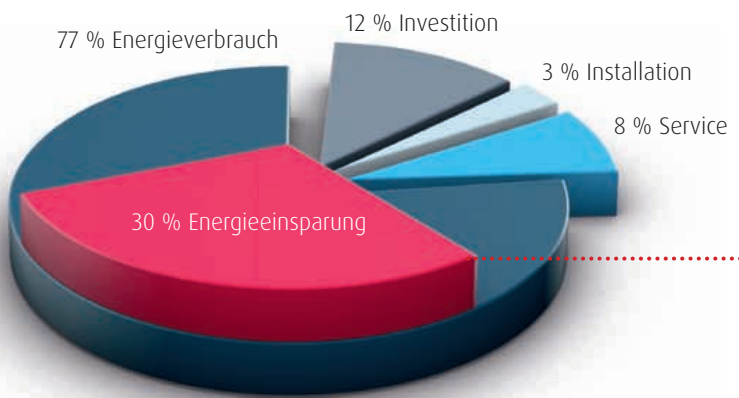

Der Allegro senkt den Energieverbrauch wie folgt:

- Der Kompressor mit frequenzgeregeltem Antrieb (Umrichtertechnologie) garantiert einen Betrieb mit festem Druck und passt die gelieferte Luftmenge an den Bedarf an.
- Keine Entlastungszyklen innerhalb des Regelbereiches
- Keine Stromspitzen dank Sanftanlauf



Allegro: für überragende Effizienz konzipiert

Die Systeme sind serienmäßig so ausgelegt, dass mehrere Merkmale zum Senken des Energieverbrauchs leicht integriert werden können. Eines dieser Merkmale ist der Antrieb mit Frequenzumrichter:

- **Hocheffiziente Motoren** – Serienmäßig IE2-Motor, als Option IE3-Motor
- **Direktantrieb** – Die energieeffizienteste Antriebsform mit 2 bis 3 % weniger Energieverbrauch
- **Lüfter** – Der Radiallüfter erzielt eine exzellente Kühlung bei hoher Kühlwirkung und sparsamem Energieverbrauch
- **Air Control-Management** – Mit einem speziellen Energiespar-Algorithmus entwickelt. Eine erweiterte Variante von Air Control Graphic bietet mehr Dateneingänge und ein verbessertes Systemmanagement.

Allegro: industrielle Standardtechnologie

Der Einsatz industrieller Standardkomponenten erhöht die Zuverlässigkeit des Systems (Umrichter-Technologie):

- **Frequenz geregelter Antrieb** – Der Allegro Frequenzumrichter setzt Maßstäbe in der Industrie für diverse Aufgaben, wo ein frequenz geregelter Prozess ein Muss ist.
- **Staubschutz** – Alle elektronischen Komponenten sind in Schutzgehäusen untergebracht: zum Schutz vor Staub von außen und für einen effizienten Kühlluftstrom im Umrichter.
- **EMV-Zertifizierung serienmäßig**

Elektronische Air Control 5.1-Steuerung

Mit der Air Control 5.1-Steuerung können Sie den Kompressor einfach bedarfsgerecht betreiben:

- Mit Stopp/Start-Schaltuhren lässt sich die Air Control 5.1-Steuerung je nach Bedarf in Ihrem Werk programmieren. So sparen Sie Energie, ohne dass manuelle Eingriffe erforderlich sind.
- Zeitplanung mit zwei Druckbändern gestattet Energieeinsparungen durch Betrieb mit unterschiedlichen Druckbändern.
- Automatischer Wiederanlauf nach Spannungsausfall mit Neustartsequenz verhindert gleichzeitige Starts im Kompressornetzwerk und erhöht so die Zuverlässigkeit.
- Verzögerte Aktivierung von Entlastungszyklen
- Serviceindikator und Störungsmanagement vereinfachen Wartungsdiagnosen mit ausführlichen Meldungen.
- Air Control Graphic bietet zusätzliche Funktionen:
 - o Komfortable Bildschirme, Datenprotokollierung und Speicherung auf einer Speicherkarte
 - o Anschlussmöglichkeit für eine effiziente Druckregelung bei Kombination von Kompressoren mit variabler und fester Drehzahl. Air Control Graphic sorgt als Mastersteuerung für alle Largo-Kompressoren im Raum für einen harmonischen Betrieb.



Steuerung



Menübildschirm

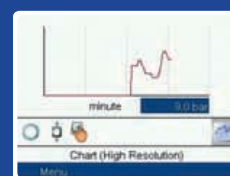

Datenprotokoll-Bildschirm

Energierückgewinnung

Beim Verdichten von Luft entsteht Wärme. Überschüssige Wärme lässt sich mit einer Energierückgewinnungsoption auffangen und für andere Aufgaben nutzen – so sparen Sie Energie und senken Ihre Kosten.

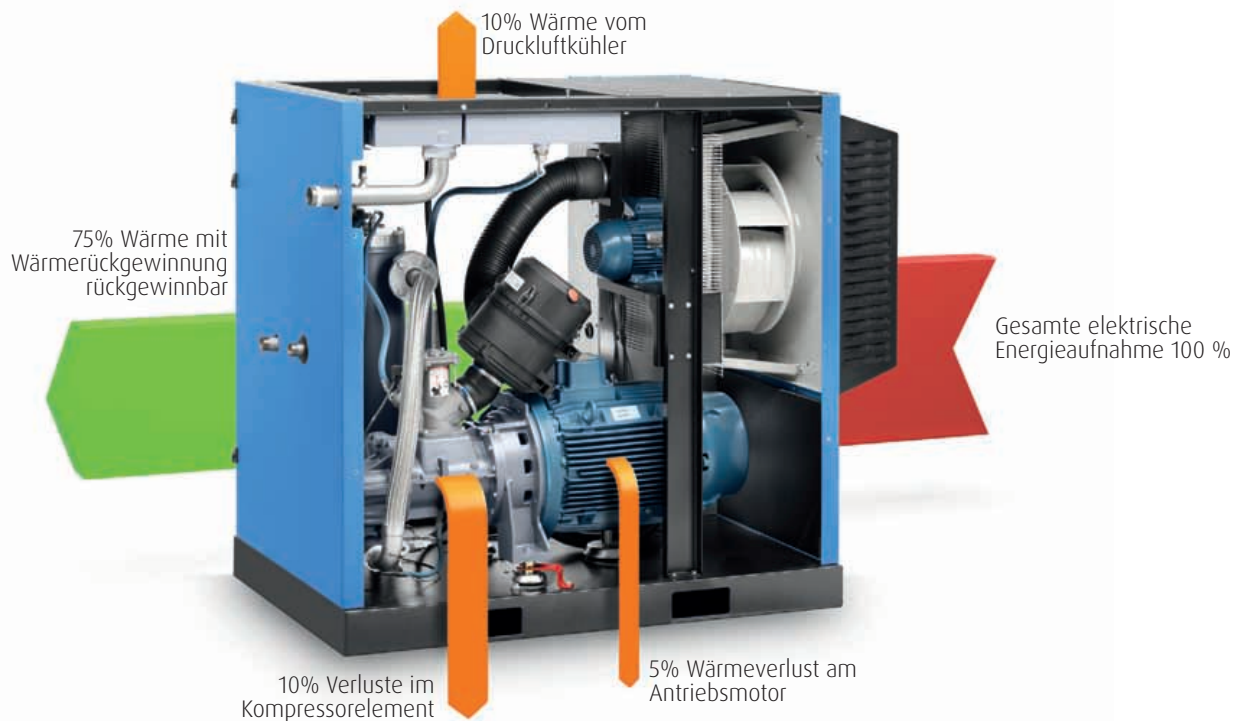

Energierückgewinnung mit Wärmerückgewinnungssystem

Bei wassergekühlten oder luftgekühlten Kompressoren wird der Ölkreislauf mit einem Öl/Wasser-Wärmetauscher vorgekühlt. Wasser wird dann zum flüssigen Transportmedium für die Rückgewinnung der Öltemperatur. Das Warmwasser aus diesem Prozess ist zum Beheizen von Heizkörpern oder Wasserkesseln, zum Vorwärmen von Brauch- oder Leitungswasser oder für andere industrielle Aufgaben einsetzbar.

Bei der Energierückgewinnungsoption wird im Ölkreislauf ein Wärmetauscher eingefügt, der den Druckwasserkreislauf erwärmt. Das System wird automatisch geregelt. Bei geringer Wärmeentnahme tritt ergänzend zum Energierückgewinnungssystem das normale Kühlsystem des Kompressors in Funktion.

Die Energierückgewinnungsoption ist ein einfaches mechanisches System, das ohne Wartungsaufwand oder Stromverbrauch deutliche Einsparungen bei Ihren Energiekosten möglich macht.



LUFTQUALITÄTSPAKET

Bessere Luftqualität

Luft, die aus der Atmosphäre in den Kompressor gelangt, enthält Feuchtigkeit und Staub. Ein Kältetrockner entfernt nach dem Verdichten zusammen mit einer geeigneten Filterung solche Verunreinigungen und das Wasser aus der Druckluft. Der Trockner schützt das Luftnetzwerk vor Korrosion, sichert die Qualität des Endprodukts und senkt Wartungs- und Betriebskosten.

Für Kompressoren aus der Baureihe Largo & Allegro ist als Option ein integrierter Trockner erhältlich, der gegenüber einem separaten Trockner klare Vorteile bietet:

- **Luftfeuchtigkeit direkt in der Produktion auffangen** – Die Luft wird hinter dem Nachkühler getrocknet, sodass keine stehende Druckluft im Luftnetz kondensieren kann.
- **Kleinere Stellfläche und kompaktes System** – Ein integrierter Trockner ist rund drei Mal kompakter, sodass das System nahe am Einsatzort installiert werden kann.
- **Intelligente Trocknerregelung** – Der Trockner ist für eine verbesserte Regelung an die Air Control 5.1-Steuerung angeschlossen.
- **Dauerbetrieb** – Der Trocknerbetrieb hat keinen Einfluss auf die Versorgung mit Druckluft.
- **Für maximale Betriebsbedingungen ausgelegt** – Im Vergleich zu einem separaten Trockner bietet ein integrierter Trockner eine höhere Trocknungskapazität, damit die Leistung auch unter maximalen Betriebsbedingungen des Kompressors (d. h. 46 °C) gewährleistet ist.
- **Ein einzelner Wartungsbesuch** – Ein integrierter Lufttrockner erleichtert die Wartung und verlängert so die Lebensdauer Ihres Systems.
- **Keine zusätzlichen Installationskosten.**



Unser integriertes Trocknermodul haben wir im eigenen Haus aus erstklassigen Komponenten nach strengsten technischen und qualitativen Standards entwickelt und gefertigt. Mit einem umfassenden Service sorgen wir zudem für eine optimale Lebensdauer Ihres integrierten Trockners.

Optionen zum Optimieren Ihrer Prozesse



Mit einer breiten Palette an Optionen holen Sie das Maximum aus Ihrem Largo & Allegro 31-90 Kompressor heraus.

- **Interner Wasserabscheider** entfernt bis zu 90 % des Kondensats aus der Druckluft.
- **Automatischer Ablass** sorgt dafür, dass beim Entfernen von Kondensat keine Luft verloren geht (nur in Kombination mit internem Wasserabscheider). Mit verschiedenen Ölsorten verwendbar: 4000 h, 8000 h und Öl mit Lebensmittelzulassung.
- **Hocheffizientes Vorfilterelement** am Lufteinlass verhindert, dass Staub in das Kompressionselement gelangt, schützt so interne Komponenten und verlängert die Kompressorlebensdauer.
- **Paket für optimale Energierückgewinnung** gewinnt einen großen Teil der vom Kompressor verbrauchten Energie in Form von Wärme zurück, die dann zum Erwärmen von Wasser für Duschen, Heizkessel etc. dienen kann.
- **IE3 Motor** erhöht die Kompressoreffizienz – die Ergebnisse sind ein niedrigerer Energieverbrauch und Kosteneinsparungen.
- **Prüfung der falschen Drehrichtung** schützt den Kompressor vor Schäden.
- **Wasserabsperrventil außerhalb der Haube** für wassergekühlte Maschinen.
- **Hauptschalter** zusätzlich zum serienmäßigen Not-Aus-Schalter.
- **Fernüberwachung** für zusätzlichen Komfort.
- **Holzbox** für Überseetransport.
- **Tropen-Thermostatventil** zum Einsatz in feuchten und heißen Umgebungen.
- **ES 4/6i** integrierte Steuerung für 4/6-Kompressoren

Weitere Informationen dazu, wie Sie mit unseren Optionen Ihren Kompressorbetrieb optimieren können, erhalten Sie bei Ihrer Kundenvertretung.

Technische Daten

Feste Drehzahl

Modell	Max. Betriebsdruck	Referenz-Betriebsdruck	Liefermenge bei Referenzbedingungen *			Motorleistung		Geräuschpegel	Kühlluftvolumen	Gewicht		Durchmesser Druckluftanschluss
	bar	bar	m³/h	l/s	cfm	kW	PS	dB(A)	m³/h	Std (kg)	T (kg)	"
LARGO 31	7.5	7	336	93	198	30	40	66	5400	790	975	1 1/2
	8.5	8	316	88	186	30	40	66	5400			
	10	9.5	284	79	167	30	40	65	5400			
	13	12.5	236	66	139	30	40	65	5400			
LARGO 37	7.5	7	414	115	244	37	50	67	5760	870	1055	1 1/2
	8.5	8	398	111	234	37	50	67	5760			
	10	9.5	357	99	211	37	50	66	5760			
	13	12.5	286	79	168	37	50	66	5760			
LARGO 45	7.5	7	485	135	285	45	60	68	7200	875	1060	1 1/2
	8.5	8	472	131	278	45	60	68	7200			
	10	9.5	432	120	254	45	60	67	7200			
	13	12.5	369	102	217	45	60	67	7200			
LARGO 55	7.5	7	595	165	350	55	75	70	9000	1130	1403	2"
	8.5	8	558	155	329	55	75	70	9000			
	10	9.5	519	144	306	55	75	69	9000			
	13	12.5	447	124	263	55	75	69	9000			
LARGO 75	7.5	7	774	215	456	75	100	71	12600	1317	1590	2"
	8.5	8	738	205	434	75	100	71	12600			
	10	9.5	663	184	390	75	100	70	12600			
	13	12.5	582	162	343	75	100	70	12600			
LARGO 76	7.5	7	882	245	519	75	100	69	12600	1570	-	2"
	8.5	8	834	232	491	75	100	69	12600			
	10	9.5	742	206	437	75	100	68	12600			
	13	12.5	629	175	370	75	100	68	12600			
LARGO 90	7.5	7	973	270	573	90	125	70	14760	1600	-	2"
	8.5	8	964	268	568	90	125	70	14760			
	10	9.5	880	244	518	90	125	69	14760			
	13	12.5	721	200	425	90	125	69	14760			

Antrieb mit Frequenzumrichter

Modell	Betriebsdruck bar	Min. Liefermenge (7 bar) *			Max. Liefermenge												Motorleistung		Schall- druck- pegel	Kühlung Luft Volumen	Gewicht		Druckluft- anschluss Durchmesser				
		7	7	7	7	7	7	7	9.5	9.5	9.5	10	10	10	12.5	12.5	12.5	13	13	13	kW	PS	dB(A)	m³/h	V kg	VT kg	"
		m³/h	l/s	cfm	m³/h	l/s	cfm	m³/h	l/s	cfm	m³/h	l/s	cfm	m³/h	l/s	cfm	m³/h	l/s	cfm	m³/h	l/s	cfm					
ALLEGRO 31	4-10	101	28	59	336	93	198	289	80	170	281	78	165	-	-	-	-	-	-	-	30	40	67	5400	840	1025	1 1/2
	4-13	87	24	51	291	81	171	289	80	170	289	80	170	236	66	139	229	64	135	30	40	66	5400				
ALLEGRO 37	4-10	124	35	73	414	115	244	357	99	211	347	96	204	-	-	-	-	-	-	-	37	50	68	5760	920	1105	1 1/2
	4-13	107	30	63	360	100	212	357	99	211	357	99	210	286	79	168	277	77	163	37	50	67	5760				
ALLEGRO 45	4-10	145	40	86	485	135	285	419	117	247	407	113	240	-	-	-	-	-	-	-	45	60	69	7200	925	1110	1 1/2
	4-13	126	35	74	422	117	248	419	117	247	419	116	246	369	102	217	358	99	211	45	60	68	7200				
ALLEGRO 55	4-10	179	50	105	595	165	350	519	144	306	504	140	297	-	-	-	-	-	-	-	55	75	71	9000	1200	1473	2"
	4-13	156	43	92	523	145	308	519	144	306	518	144	305	447	124	263	434	120	255	55	75	70	9000				
ALLEGRO 75	4-10	232	65	137	774	215	456	663	184	390	643	179	379	-	-	-	-	-	-	-	75	100	71	12600	1387	1660	2"
	4-13	199	55	117	667	185	393	663	184	390	661	184	390	582	162	343	565	157	333	75	100	70	12600				
ALLEGRO 76	4-10	265	74	156	882	245	519	737	205	434	715	199	421	-	-	-	-	-	-	-	75	100	70	12600	1640	-	2"
	4-13	221	61	130	741	206	437	737	205	434	735	204	433	629	175	370	610	169	359	75	100	69	12600				
ALLEGRO 90	4-10	292	81	172	973	270	573	846	235	498	821	228	483	-	-	-	-	-	-	-	90	125	71	14760	1670	-	2"
	4-13	254	71	150	851	237	501	846	235	498	845	235	497	721	200	425	700	194	412	90	125	70	14760				

* Systemleistung gemessen nach ISO 1217, Anhang C, letzte Ausgabe

** Geräuschpegel gemessen nach ISO 2151 mit optionaler Schallschutzhaube

Alle technischen Daten gelten für luftgekühlte Maschinen ohne integrierten Trockner. Die technischen Daten von wassergekühlten Maschinen oder Maschinen mit integriertem Trockner erfahren Sie bei ihrer Vertriebsvertretung.

Abmessungen

Feste Drehzahl

Modell	Länge Std. mm	Länge T mm	Breite mm	Höhe mm
LARGO 31				
LARGO 37	1684	2071	1060	1630
LARGO 45				
LARGO 55	1924	2510	1060	1630
LARGO 75				
LARGO 76	2124	NA	1060	1630
LARGO 90				

Antrieb mit Frequenzumrichter

Modell	Länge Std. mm	Länge VT mm	Breite mm	Höhe mm
ALLEGRO 31				
ALLEGRO 37	1684	2071	1060	1630
ALLEGRO 45				
ALLEGRO 55	1924	2510	1060	1630
ALLEGRO 75				
ALLEGRO 76	2124	NA	1060	1630
ALLEGRO 90				





Ihr autorisierter Fachhändler

4/2012

Produktion: www.diebes.org.at

AGRE KOMPRESSOREN GMBH

Werkstraße 2

A-4451 Garsten-St. Ulrich

www.agre.at · office@agre.at

Tel. +43 (0) 7252 52341-0

Fax +43 (0) 7252 52133

DIE DRUCKLUFT
FÜR IMMER.
SEIT 1919.

AGRE
KOMPRESSOREN

Ein Unternehmen der Atlas Copco Gruppe.